

Werther 7002 3D Lite

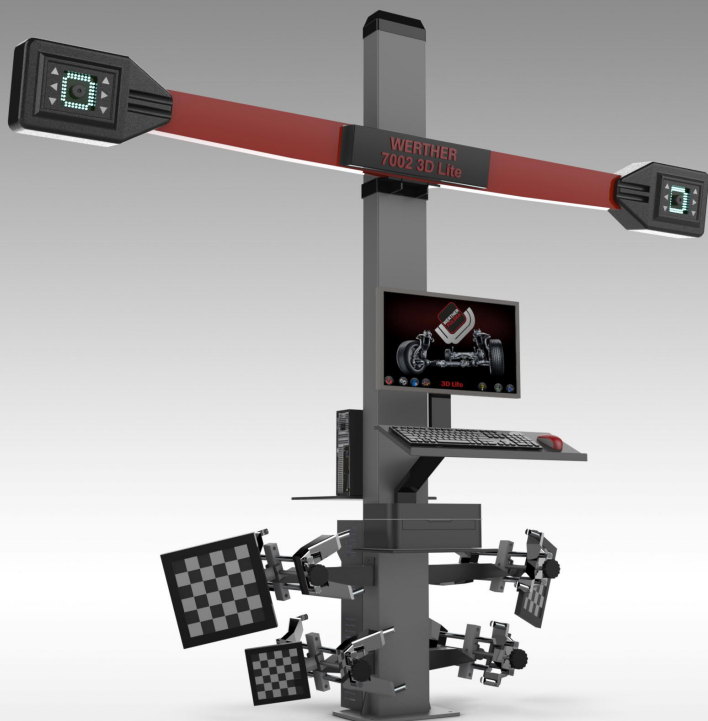

Urządzenie do pomiaru i regulacji geometrii kół

samochody osobowe
i dostawcze



- profesjonalne parametry
- kompensacja błędów stanowiska
- automatyka pracy z podnośnikiem
samoczynne podążanie kamer za
tarczami refleksyjnymi

CHARAKTERYSTYKA

- Technologia Vision bazująca na trójwymiarowym przetwarzaniu obrazów przy wykorzystaniu 2 kamer CMOS
- Jednoczesny pomiar ustawienia kół przedniej i tylnej osi (4x4)
- Kompensacja bicia obręczy przez przetoczenie pojazdu
- Kompensacja nierównoległości osi do geometrycznej osi jazdy
- Nieograniczona pamięć dla specyfikacji samochodów
- Możliwość zmiany danych wzorcowych samochodu i modelu w czasie wykonywania pomiarów
- Ochrona danych przy awarii zasilania
- Animowane obrazowe wyświetlanie kątów podczas regulacji
- Dwukolorowy pasek wyświetlacza do regulacji wszystkich kątów
- Automatyczne śledzenie skrętu w prawo i w lewo przy pomiarach kąta wyprzedzenia i pochylenia zwrotnicy
- Funkcja regulacji przy uniesionych kołach oraz funkcja wyznaczania krzywej zbieżności
- Szybka procedura regulacji ustawienia kół definiowana przez użytkownika
- Pomiar różnic rozstawu osi i rozstawu kół
- Oprogramowanie zarządzające przechowywaniem danych pomiarowych
- Możliwość edycji danych przed ich wydrukiem
- Wydruk kolorowy z trójwymiarowymi piktogramami
- Kompensacja błędów poziomowania podnośnika
- Wielojęzyczny program oraz komendy głosowe

ZAKRESY POMIAROWE I DOKŁADNOŚCI

Parametr	Dokładność	Zakres
Zbieżność całkowita	±2'	±40°
Zbieżność połówkowa	±2'	±20°
Pochylenie koła	±2'	±20°
Pochylenie osi zwrotnicy	±2'	±20°
Wyprzedzenie osi zwrotnicy	±2'	±18°
Przesunięcie koła	±2'	±9°
Odchylenie osi jazdy	±2'	±9°
Różnica skrętu kół przy 20°	±2'	±40°
Skręt koła	±30'	±50°
Śladowość kół	±2mm	±100mm
Nierównoległość osi	±2mm	±100mm

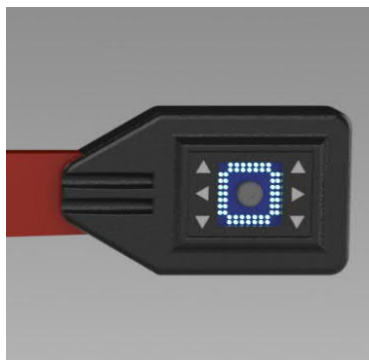

Wskaźniki w zespołach kamer

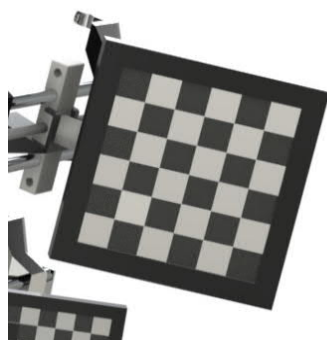

Bardzo mocna konstrukcja
tarcz refleksyjnych

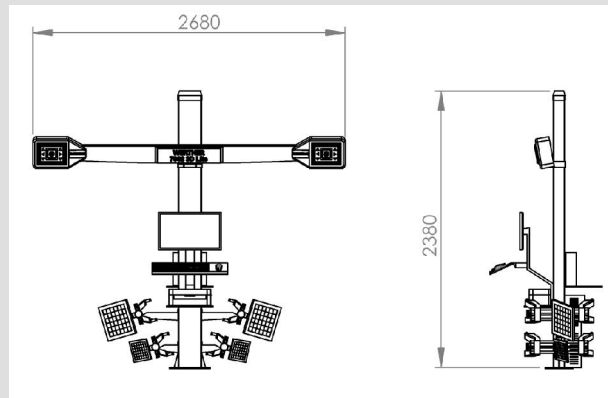

kontakt: POCZTA@WERTHER.PL

Publikacja nie stanowi oferty. Producent zastrzega sobie prawo do zmian konstrukcyjnych

PRODUKCJA
WERTHER

SERWIS
fabryczny producenta

GWARANCJA
serwisowa